

Topor István ezredes:

A NATO KATONAI STRUKTÚRÁJA REAGÁL AZ ÚJ KIHÍVÁSOKRA

ÖSSZEFOGLALÓ: A NATO megalakulása óta folyamatosan formálta a katonai szervezete felépítését, hogy mindenkor megfelelő válaszokat adhasson az adott kor biztonsági kihívásaira. A hidegháború megszűntével új típusú fenyegetések jelentek meg, például a regionális konfliktusok és a terrorizmus. E kihívásoknak megfelelően a szövetség a katonai struktúra expedíciós jellegét erősítette. A 2010-ben Lisszabonban megtartott csúcsertekezleten a tagállamok vezetői jelentős átalakításokról döntöttek, melyeket 2015 végéig kell végrehajtani. A geostratégiai helyzet drasztikus változása, az ukrán válság, az Iszlám Állam fenyegető veszélye azonban újabb lépésekre kényszeríti a szövetséget. Ismét előtérbe került a kollektív védelem kérdése. A helyzet megoldásának kulcsa a tagállamok kezében van, csak rajtuk múlik, hogy megtegyék a szükséges és a helyes lépéseket.

KULCSSZAVAK: NATO, katonai struktúra, kollektív védelem, reagálóképesség, biztonsági kihívások

BEVEZETÉS

A 2010-ben Lisszabonban megtartott NATO-csúcsertekezleten a parancsnoki struktúra átalakításáról hozott döntés nem előzmények nélküli. A NATO katonai struktúrája a megalakulása óta folyamatosan formálódott, illetve alkalmazkodott a szövetség érdekeinek hatékony képviseletéhez. A 2001. szeptember 11-i terrortámadások alapjaiban változtatták meg a nemzetek viszonyát a biztonsági környezethez, és döntően befolyásolták a NATO stratégiáját és struktúráját is. A hagyományos műveletektől gyökeresen eltérő feladatok végrehajtásához egy sokkal hatékonyabban működő és rugalmasabb szervezeti felépítésre volt szükség. A terrorizmus elleni harc jegyében végrehajtott expedíciós műveletek megkövetelték a NATO határaitól távol is gyorsan telepíthető erők létrehozását, valamint a kapcsolódó vezetési és irányítási elemek átalakítását is.

A 21. század első évtizedének végén bekövetkezett gazdasági válság negatívan érintette a NATO-tagállamok védelmi költségvetéseit. A válság elhúzódása a szövetséget és tagállamait a költségvetési források hatékonyabb felhasználására kényszerítette, ami a feladatok racionalizálását és a parancsnoki struktúra átalakítását, valamint a Smart Defence (Okos védelem) kezdeményezés életre hívását eredményezte. Ez utóbbi a nemzeteket az addiginál is szorosabb együttműködésre sarkallta.

A biztonsági környezet és geopolitikai helyzet felgyorsult változása vonzataként az átalakítások is felgyorsultak. A 2010-ben Lisszabonban meghozott strukturális átalakítások végrehajtásának határideje 2015 vége, de a biztonsági környezet drasztikus változása és kiszámíthatatlansága időközben újabb irányváltást igényelt. A NATO történetében kritikus időszakban került sor a Walesben 2014-ben megtartott csúcsertekezletre. A chicagói csúcstól után evidensnek tűnt, hogy a walesi csúcstól középontjában az afganisztáni műveletek befejezése és a lehetséges bővítés kérdése lesz napirenden, de az ukrainai események ezt felülírták.

Az ukrajnai események, a Közel-Keleten és Észak-Afrikában történt agresszív események mellett a NATO számára egy rakéta- és kibertámadás fenyegető veszélye is kihívást jelent.

A szövetségen belül újra előtérbe helyezték a kollektív védelem kérdését, elfogadták a Készenléti akciótervet (Readiness Action Plan), határoztak a szükséges képességek fejlesztéséről.

A NATO felismerte a keleti határai védelmének a fontosságát, ezért határozott azok megerősítéséről. A tagállamok döntöttek a NATO reagáló erőnek (NRF¹) megerősítéséről, hogy annak keretében létrehoznak egy nagyon magas készenléti összhaderőnemi harccsoportot (VJTF²), amely igen rövid időn belül képes reagálni a szövetség tagállamait ért támadásra. A reagáló erők telepítésének elősegítése érdekében külön vezetési elemeket (NFIU³) állítanak fel.

Dolgozatomban röviden bemutatom a NATO katonai struktúrájának formálódását a 20. században, majd elemzem a hidegháború befejezését követő, valamint a 21. század új kihívásainak megfelelően igyekvő katonai struktúra kialakítását, a létrehozott új elemek feladatait.

A NATO

A NATO Lisszabon előtt

1949-es létrehozásától a NATO folyamatos átalakításokon ment keresztül. A szervezet megalakulását követően létrehozott Szövetséges Európai Parancsnokság (ACE⁴) több átalakítás után viszonylag azonos szervezeti felépítésben működött 1975–1994 között, vagyis majdnem 20 éven keresztül, és az tükrözte a szövetség legfőbb célját: megfelelő elrettentő erőt és reagálóképességet biztosítani a Varsói Szerződés országai által megjelenített fenyegetéssel szemben. A NATO egy ideig még annak ellenére megőrizte struktúráját, hogy a Varsói Szerződés és a Szovjetunió felbomlott, Németország újraegyesült, és a kelet-közép-európai országokban pedig demokratikus átalakulás ment végbe.

A hidegháborút követően széles körű átalakítás folyt a parancsnoki rendszerben, de továbbra is két stratégiai szintű parancsnokság működött, az Európai (ACE) és az Atlanti (ACLANT⁵). Az ACE alárendeltségében két regionális parancsnokság (RC⁶) volt: az Északi (RC North) és a Déli Regionális Parancsnokság (RC South).

A 2001. szeptember 11-ei terrortámadás után az Amerikai Egyesült Államok átalakította saját vezetési rendszerét, már nem volt érdekelt az ACLANT menedzselésében, ezért az alig befejezett átalakítást újabb követte. A döntéshozók a 2002-es prágai csúcson szerették volna elkerülni, hogy ne legyen az Amerikai Egyesült Államok területén stratégiai szintű parancsnokság, ezért az országban inkább létrehozták a Szövetséges Transzformációs Parancsnokságot (ACT⁷) Norfolk székhellyel, valamint Monsban (Belgium) a Szövetséges Műveleti Parancsnokságot (ACO⁸). Az átalakításnak szolgálnia kellett a műveleti képesség

¹ NATO Response Force.

² Very High Readiness Joint Task Force.

³ NATO Force Integration Unit.

⁴ Allied Command Europe.

⁵ Allied Command Atlantic.

⁶ Regional Command.

⁷ Allied Command Transformation.

⁸ Allied Command Operations.

biztosítását a teljes spektrumban, vagyis a kisebb méretű, alacsony intenzitású béketámogató műveletektől a nagy méretű expedíciós műveletekig.

Az expedíciós jelleg kialakítása és a gyors reagálóképesség fenntartása érdekében a prágai csúcstalálkozón döntöttek az NRF létrehozásáról is. A szövetség az NRF-fel – egyfajta válaszként a 21. század új kihívásaira – a korábbi történetében ismeretlen, új képességet kívánt létrehozni. A Prágai nyilatkozat hangsúlyozta, hogy az NRF-nek és a párhuzamosan az Európai Unióban formálódó katonai képességeknek (mindenekelőtt az EU-harccsoportoknak) egymást erősítő jellegűeknek kell lenniük.⁹ Külön elemzést érdemelne, hogy az elméletben jól kidolgozott NRF-konceptió miért nem működött megfelelően a gyakorlatban. Megítélésem szerint a 2014-es walesi csúcstalálkozón hozott döntés – vagyis hogy a NATO készenléti jellegének erősítése kiemelt feladat – jó alapot biztosít az NRF-konceptió kiszélesítésére (VJTF), hatékonyságának fokozására.

A NATO szervezeti reformja, a lisszaboni döntés

A csúcspont egyik legjelentősebb eseményét a NATO új stratégiai koncepciójának az elfogadása jelentette, mely a következő nagyjából tíz évre kijelöli a szövetség fejlődésének az irányát. A dokumentum elődje még 1999-ben született, azóta pedig több esemény is történt, amelyek kihatottak a biztonsági környezetre, pl. a világméretű terrorizmus erősödése, a kiberhadviselés jelentőségének a növekedése stb. A 21. század első stratégiai koncepciójának így újfajta kihívások leküzdésére is alkalmassá kellett tennie a hatvanadik születésnapján is túlelt, hagyományos támadások ellen berendezkedett szervezetet.

„A NATO fő funkciója továbbra is a lakosságunk és a tagállamaink területének a védelme lesz” – nyilatkozta korábban Anders Fogh Rasmussen NATO-főtitkár, ugyanakkor szavai szerint „fel kell fogunk, hogy a mai biztonsági környezetben időnként elengedhetetlen, hogy a határainkon túlra menjünk”.¹⁰

Az „Aktív elkötelezettség, modern védelem” névre hallgató dokumentum¹¹ az új idők követelményei szerint készült. A hagyományos támadás veszélyével kevésbé számol, inkább a ballisztikus rakéták és a tömegpusztító fegyverek terjedését, valamint a terrorizmust említi fő veszélyként. A veszélyek között a nemzetközi instabilitás, a kiberbiztonság, a kereskedelem (a kalózkodásra utalva) és az energiaellátásban esetleg gondot okozó események is szerepelnek.

Rasmussen az elhatározott szervezeti reformok vonatkozásában az alábbiakat emelte ki:

- egy karcsúbb, rugalmasabb és a jövő kihívásaira jobban reagálni képes NATO-t hoznak létre;
- racionalizálják az ügynökségeket, hogy képesek legyenek önálló NATO-projektek végrehajtására, ennek eredményeként a szervezetük egyszerűbb, munkájuk hatékonyabb lesz;

⁹ Tólas Péter – Molnár Ferenc: NATO-csúcstalálkozók Washingtontól Rigáig. ZMNE SVKI, Elemzések, 2006/6, 2. http://webcache.googleusercontent.com/search?q=cache:dGnFjIQwDTYJ.netk.uni-nke.hu/uploads/media_items/svkk-elemzesek-2006-6-nato-csucstalal kozok-washingtontol-rigaig-talas-molnar.original.pdf+%&cd=1&hl=hu&ct=clnk&gl=hu (Letöltés időpontja: 2015. 09. 05.)

¹⁰ Márton Balázs: Az oroszokkal flörtöl az „új” NATO. http://kitekinto.hu/europa/2010/11/22/az_ oroszokkal_ flortol_az_uj_nato/#VgK5swsvtlBc (Letöltés időpontja: 2015. 09. 23.)

¹¹ <http://www.nato.int/lisbon2010/strategic-concept-2010-eng.pdf> (Letöltés időpontja: 2015. 09. 23.)

- újraformálják a NATO parancsnoki struktúráját, ezzel hatékonyabbá, telepíthetőbbé és egységesebbé teszik;
- bezárnak néhány parancsnokságot, másokat áttelepítenek, vagy megváltozik a feladatuk;
- a reformok egy finanszírozhatóbb NATO-t eredményeznek;
- hatékonyabb NATO jön létre, amelynek középpontjában a képességek és a vezetési rendszer áll.

Mindenekelőtt egy olyan szövetség létrehozása volt a cél, amely alkalmas a jelen és a jövő kihívásaival szemben megvédeni a tagjait. Az átalakítást több tényező, így a szövetségen belüli európai biztonsági és védelmi identitás alakulása, az egyesített összhaderőnemi alkalmi harci kötelekkel kapcsolatos elgondolás megvalósítása, a szövetség fegyveres erőinek a csökkentése és átszervezése, a szövetség által felvállalt új feladatok és kötelezettségek együttesen befolyásolták. Az átalakítás szükségességét előidéző tényezők közül nem hagyhatjuk figyelmen kívül a súlyos gazdasági válság negatív hatását, hiszen a tagállamok – néhány kivételtől eltekintve – drasztikusan csökkentették a védelmi kiadásait.

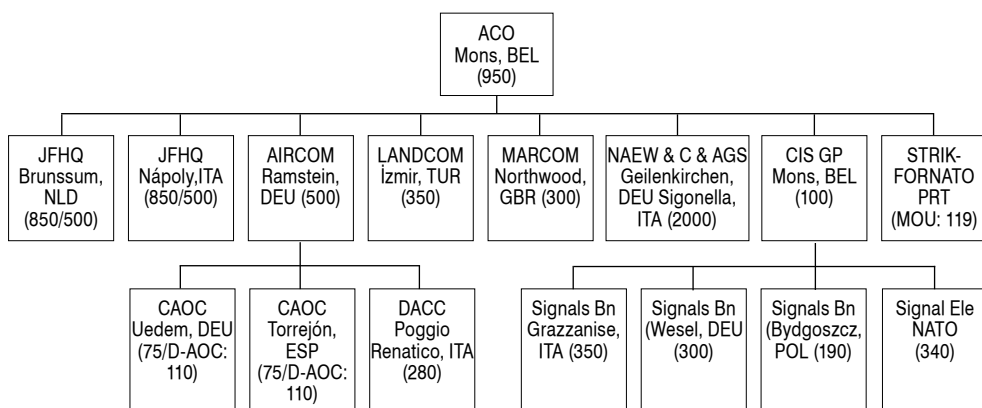

1. ábra A NATO parancsnoki struktúrája 2012-ben

Forrás: <http://www.slideshare.net/rpschuurman/rob-intro-to-nato-and-ca-apr-12-short> (Letöltés időpontja: 2015. 09. 23.)

A NATO KATONAI STRUKTÚRÁJA

A Katonai Bizottság

A NATO katonai struktúrájában a legfontosabb katonapolitikai testület a brüsszeli központban székelő Katonai Bizottság (MC¹²), amely közvetlenül az Észak-atlanti Tanács (NAC¹³) alá tartozik. Az MC tagjai a tagállamok vezérkari főnökei, akik évente legalább három alkalommal találkoznak plenáris ülés keretében. Az operatív munkavégzés a részes nemzetek által delegált állandó katonai képviselőkön keresztül valósul meg, akik a NATO brüsszeli parancsnokságán végzik feladataikat. Hetente több alkalommal formális és informális ülés-

¹² Military Committee.

¹³ North Atlantic Council.

The International Military Staff

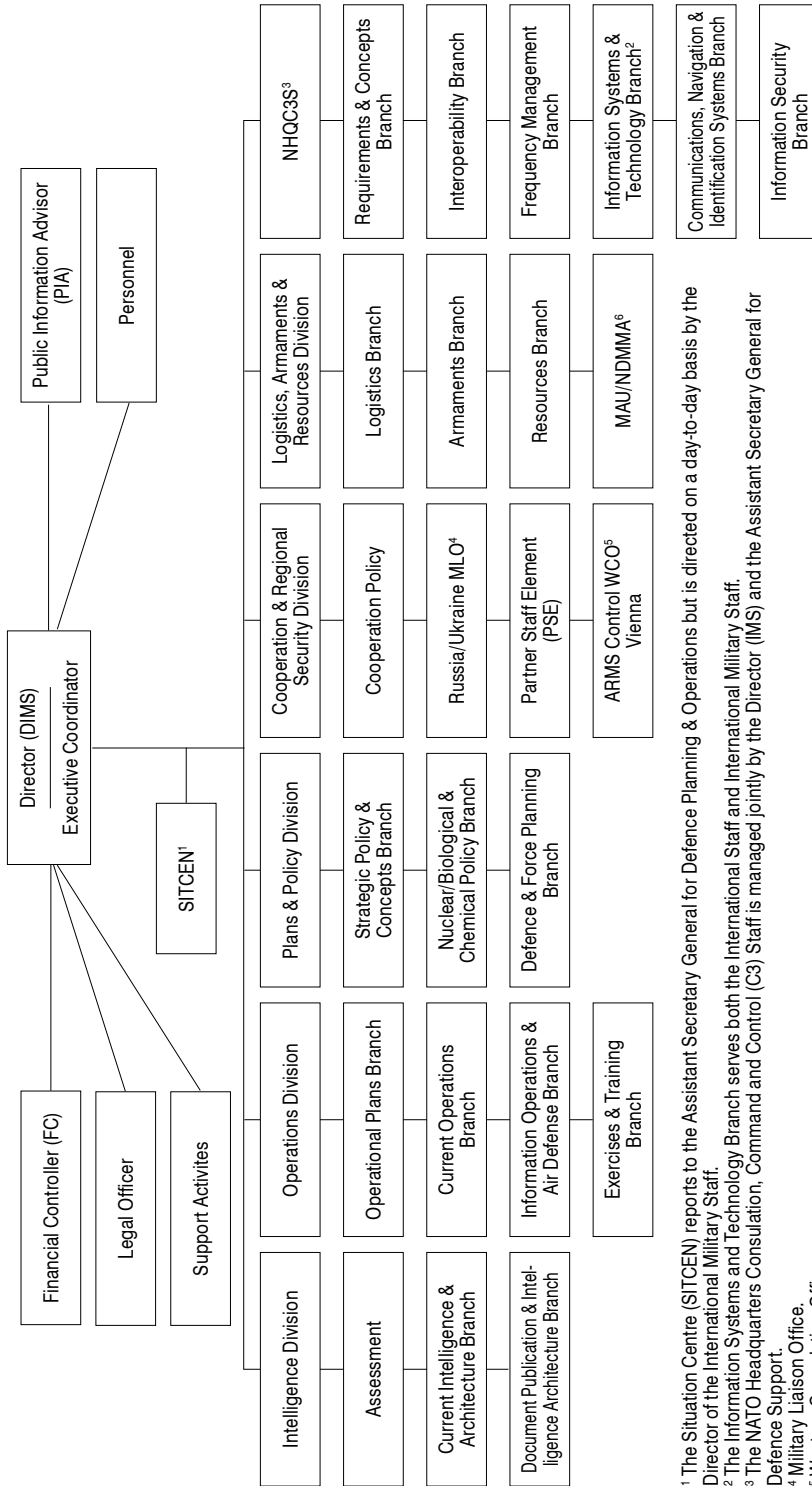

¹ The Situation Centre (SITCEN) reports to the Assistant Secretary General for Defence Planning & Operations but is directed on a day-to-day basis by the Director of the International Military Staff.
 ² The Information Systems and Technology Branch serves both the International Staff and International Military Staff.
 ³ The NATO Headquarters Consultation, Command and Control (C3) Staff is managed jointly by the Director (IMS) and the Assistant Secretary General for Defence Support.
 ⁴ Military Liaison Office.
 ⁵ Western Consultation Office.
 ⁶ Management Advisory Unit/NATO Defence Manpower Authority.

2. ábra A Nemzetközi Katonai Törzs felépítése 2012-ben

Forrás: http://www.nato.int/cps/en/natohq/topics_69460.htm (Letöltés időpontja: 2015. 09. 23.)

seken egyeztetik a szövetség részére fontos katonai tevékenységeket és ügyeket, eközben képviselik a nemzeti álláspontot és szándékot. A NAC részére az MC konszenzusos alapon nyújt katonai tanácsokat, javaslatokat, melyekkel a szövetség valamennyi vezérkari főnöke egyetért.

Az MC szoros együttműködésben tevékenykedik a két stratégiai parancsnokkal a tervek, a problémák és a javaslatok előkészítésében a politikai szintű egyeztetéshez. Az MC óriási mennyiségű speciális ismerettel és tapasztalattal rendelkezik ahhoz, hogy hozzájáruljon a szövetség katonai irányelvei, stratégiái és tervei kidolgozásához. Az MC a NATO döntéshozatali folyamatának kulcseleme. Elnöke kiemelt helyet foglal el a döntéshozatali folyamatban. Őt a NATO-tagállamok vezérkari főnökei választják hároméves mandátummal. Az MC elnöke, a főtitkár és a NAC legfőbb katonai tanácsadója képviseli az MC-ben konszenzusos alapon meghozott döntéseket.

A Nemzetközi Katonai Törzs

A Nemzetközi Katonai Törzs (IMS¹⁴) fő feladata az MC *támogatása a katonai irányelvek, a műveletek és a transzformáció kérdéseiben, törzskari funkciók ellátásával*. A mintegy 500 fős törzs katonai és civil *állományát* a tagországok biztosítják. A szervezetet a Törzsigazgató (DGIMS¹⁵) vezeti, feladata végzéséhez számos fontos beosztás mellett öt funkcionális osztály áll rendelkezésére.

A Szövetséges Transzformációs Parancsnokság

Az ACT – miként erre az elnevezése is utal – vezényli le a szükségessé vált szervezeti változásokat, illetve előkészíti az ezekhez szükséges terveket, tanulmányokat. Az ACT szerepe különösen megnőtt a 2010-es lisszaboni csúcs után, amikor a tagállamok elhatározták a katonai struktúra átalakítását. Rendeltesének megfelelően négy feladatrendszerét lehet azonosítani, továbbá ezek szerint csoportosították a hadművelleti szintű alárendelt szervezeteket is.

Ezek a következők:

- stratégiai koncepciók, a politika és a követelmények azonosítása: meghatározza, milyen elvek alapján, mely célok érvényesülése érdekében, hogyan érdemes felhasználni a rendelkezésre álló képességeket;
- összhaderőnemi doktrínafejlesztés: a jövőbeli műveletek megtervezéséhez szükséges irányvonalak kialakítása;
- jövőbeli képességek kutatása, tudomány és technológia, kutatás-fejlesztés: elemzések, tudományos kutatások, kísérletek lefolytatása az elért eredmények és a kívánt célok meghatározása érdekében;
- oktatás, kiképzés: az elért eredmények átültetése a gyakorlatba, további javaslatok beépítése a kutatásokba és a kiképzésbe.¹⁶

¹⁴ International Military Staff.

¹⁵ Director General of the International Military Staff.

¹⁶ Sziij Dóra: A NATO Transzformációs Parancsnoksága – Allied Command Transformation. <http://old.biztonsagpolitika.hu/?id=16&aid=1115&title=a-nato-transzformacios-parancsnoksaga-allied-command-transformation> (Letöltés időpontja: 2015. 09. 23.)

Allied Command Transformation

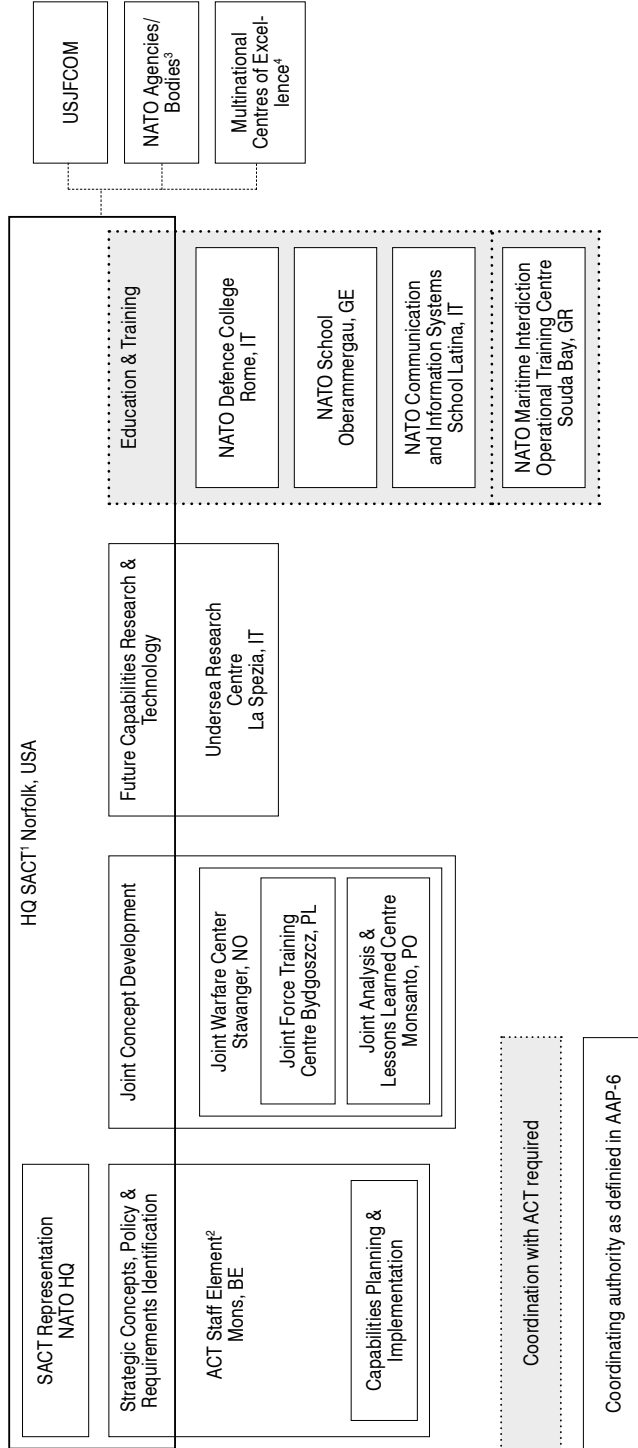

¹ This diagram does not depict the internal organisation of the HQ SACT

² It could also provide a European-based interface for other transformation processes.

³ Transformation implementation requires adaptation of existing relationships between the NATO HQ, several NATO agencies, many non-NATO entities and both Strategic Commanders.

⁴ Centres of Excellence offered by nations:

(A) NBC, CZ

(B) Cold Weather, NO

(C) Demining, SP

(D) Tactical Air, TU

(E) Counter-Terrorism, TU

(F) PFP Training, TU

(G) Joint Air Power Competence, GE

(H) C2 Support, NL

3. ábra A Szövetséges Transzformációs Parancsnokság felépítése

Forrás: Szijj Dóra: A NATO Transzformációs Parancsnoksága – Allied Command Transformation. <http://old.biztonsagpolitika.hu/?id=16&aid=1115&title=a-nato-transzformacios-parancsnoksaga-allied-command-transformation> (Letöltés időpontja: 2015. 09. 23.)

Az ACT alárendelt hadműveleti szintű parancsnokságainak diszlokációja és alapvető feladatrendszere az alábbi.

Összhaderőnemi Hadviselési Központ (JWC¹⁷) – Stavanger, Norvégia. A NATO-tagországok hivatásos tisztjei számára szervez törzstiszti tanfolyamokat, többnemzeti zárógyakorlatokat, illetve kutatásokkal az aktuális NATO-műveleteket segíti. A JWC számára fontos, hogy tapasztalataival hozzájáruljon az egyes NATO-doktrínákhoz is.

Összhaderőnemi Kiképző Központ (JFTC¹⁸) – Bydgoszcz, Lengyelország. A szövetség összhaderőnemi műveleteinek harcászati szintjét vizsgálja, és szimulációs gyakorlatokkal készíti fel a többnemzeti erők képviselőit a valós harci helyzetben várható körülményekre. A kiképző központ tanácsokat ad az ügyeletes NRF-erőkhöz hozzájáruló nemzetek parancsnokainak erő- és képességmegosztásra, valamint a kiképzésre vonatkozóan is. Tanácsaival segíti a tagállamok és a partnerországok haderő-korszerűsítési törekvéseit, s a NATO kiválósági központjaival együtt hozzájárul ahhoz, hogy az együttműködő nemzetek a szövetség harcászati szintjén az interoperabilitás kívánalmának minél inkább megfelelhessenek. Ezen a bázison történt, illetve történik az ISAF-, illetve az azt felváltó Resolute Support Misson (RSM) műveletben részt vevő magyar törzstisztek felkészítése is.

Összhaderőnemi Elemző és Tapasztaltfeldolgozó Központ (JALLC¹⁹) – Monsanto, Portugália. A központ elemzéseket készít a NATO stratégiai és hadműveleti szinteken végrehajtott fontosabb döntéseiről, az egyes műveletek eredményeiről, tanulságairól.

Tengeralatti Kutatóközpont (URC²⁰) – La Spezia, Olaszország. A kutatás-fejlesztés a fő feladata. A kutatási témák és az ellátott feladatok között szerepel a tengeralattjáró-hadviselés tanulmányozása, a tengeri aknamentesítés problematikája, a kikötők és a hajók védelmének biztosítása, illetve a haditengerészeti reagálóképesség fenntartásában való részvétel.

Védelmi Kollégium (NDC²¹) – Róma, Olaszország. Az intézményt 1951-ben hozták létre Dwight Eisenhower tábornok, a NATO európai erőinek első főparancsnoka ötlete alapján. A koncepció az volt, hogy az új katonai szövetség tagállamai számára egységes, intézményesített keretek között adhassák át a közös kiképzésre, oktatásra vonatkozó adatokat, anyagokat, s ezáltal egy alapjaiban is azonos elveket követő, erős kohéziójú szövetség alakuljon ki. Aktív állományban lévő, illetve nyugalmazott főtisztek részére indít tanfolyamokat, akik főleg a globális biztonsági környezet elemzésével, a nemzetközi szervezetek munkájával, a transzatlanti kapcsolatok jelenével és jövőjével, válságkezeléssel foglalkoznak.

NATO Iskola²² – Oberammergau, Németország. Az iskola a NATO és a partnerországok katonai és civil szakemberei számára szervez tanfolyamokat, vagyis nemcsak a tagországok, hanem a PfP-államok, a Mediterrán Dialógus, az Isztambuli Együttműködési Kezdeményezés és a NATO globális partnerei számára is. Napjainkban az Oberammergauban tanulók öt fő kutatási terület közül választhatnak, s az e tárgyak köré épített kurzusokat látogathatják. Az öt fő terület: a komplex felderítő-hírszerző-célmeghatározó, ún. ISTAR-képesség (Intelligence, Surveillance, Target, Acquisiton, Reconnaissance) tanulmányozása; összhaderőnemi műveletek (Joint Operations); tömegpusztító fegyverek proliferációja; civil-katonai kapcsolatok; külön kurzusok a civil, illetve a tiszthelyettesi állomány számára.

¹⁷ Joint Warfare Centre.

¹⁸ Joint Force Training Centre.

¹⁹ Joint Analysis and Lessons Learned Centre.

²⁰ Undersea Research Centre.

²¹ NATO Defense College.

²² NATO School.

Tengeri Hadműveleti Kiképző Központ (NMIOTC²³) – Szúdai-öböl, Görögország. A központ elsősorban a szükséges haditengerészeti reagálóképesség fenntartásában való megfelelés jegyében végez felderítőtevékenységet, illetve a különleges bevetések egyik sajátos fajtájára, a tengeri lefogó hadműveletekre készíti fel a NATO-partnereket.

A *NATO Kiválósági Központok (COEs²⁴)* nem képezik a NATO parancsnoki struktúrájának a részét, ám kutatási alapirányaik megjelölésére, feladatuk végrehajtásának ellenőrzésére az ACT parancsnoksága hivatott. A központok szigorúan a NATO koncepcióinak, doktrínáinak figyelembevételével dolgoznak. Kialakításuk motivációja az egyes nemzeteknél már meglévő, kiemelkedő képességekre alapozva, valamennyi részes nemzet hasznára kitöltik a hiányzó réseket. A kiválósági központok fenntartásának költségeit az államok maguk fedezik, a NATO központi finanszírozásának igénybevétele nélkül. Jelenleg húsz akkreditált kiválósági központ működik a tagállamok területén, de továbbiak létrehozása van folyamatban. Magyarországon a 2009-ben történt megalapítása óta Katonai Egészségügyi Kiválósági Központ (MILMED COE²⁵) működik, elismerve a magyar katonai egészségügy szövetségi szinten is magas színvonalát.

A Szövetséges Műveleti Parancsnokság

Az ACO átalakításának egyik kulcseleme – a korábbi felépítéshez képest jelentős változás –, hogy az addigi földrajzi alapú felosztásról áttértek a funkcionális, feladatalapú felosztásra. A továbbiakban az ACO felelt minden NATO-művelet tervezéséért és végrehajtásáért, az ACT pedig a szövetségnek a megváltozott biztonsági környezet miatt szükségessé váló modernizációjával, adaptációjával kapcsolatos tervek kidolgozásával és e feladatok végrehajtásával foglalkozik.

Az átalakításról szóló döntés meghozatalakor a stratégiai szintet képviselő ACO alárendeltségében három hadműveleti szintű parancsnokság működött: két szövetséges összhaderőnemi hadműveleti parancsnokság (JFC²⁶) Brunssumban és Nápolyban, valamint az Egyesített Parancsnokság (JHQ²⁷) Lisszabonban. A két JFC három-három haderőnemi parancsnoksági komponenssel rendelkezett. A két légi komponensparancsnokság (ACC²⁸ Ramsteinben és İzmirben) ellátta a NATO-légtér felügyeletét, védelmét és irányítását. Alattuk összesen hét állandó többnemzeti légi műveleti központ (CAOC²⁹) működött.

Az ACO ambíciószintjét két nagy és hat kisebb méretű összhaderőnemi művelet végrehajtásában határozták meg, ebből a brunssumi és a nápolyi parancsnokságoknak képeseknek kellett lenniük egy-egy nagyobb és két-két kisebb összhaderőnemi művelet végrehajtására egy időben, a lisszaboninak pedig két kisebb művelet lebonyolítására kellett elegendő erőforrással rendelkeznie. A lisszaboni csúcson nem változtattak az ambíciószinten. A kezdeti műveleti képességet a szervezeteknek 2014. december 31-ig kellett elérnie, míg a teljes műveleti képességet 2015. év végéig.

²³ Maritime Interdiction Operational Training Center.

²⁴ Centres of Excellence.

²⁵ NATO Centre of Excellence for Military Medicine.

²⁶ Joint Force Command.

²⁷ Joint Headquarters.

²⁸ Air Component Command.

²⁹ Combined Air Operations Center.

Az átalakítás az ACT feladatrendszerét és szervezeti felépítését alapvetően nem érintette, viszont az ACO gyökeres átalakításon ment keresztül. A két évre tervezett reformprogram eredményeként a 11 parancsnokság hatra csökkent, a törzsekbe beosztott állomány pedig 13 000-ról 8800 főre. Természetesen eközben az ACO által irányított műveletek folytatódtak.

Az átalakítás során kiemelt hangsúlyt fektettek a különleges műveleti, hírszerzési, kiber-, túlélési, felderítési, stratégiai kommunikációs és rakétavédelmi képességek fejlesztésére, valamint a gyakorlatok és kiképzési rendezvények fontosságának hangsúlyozására.

Az újonnan létrejött parancsnoki struktúrában valamennyi vezetési szint megtalálható. A SHAPE fő feladata a NATO katonai műveleteinek az előkészítése, tervezése, irányítása és végrehajtása a szövetség stratégiai céljai elérése érdekében. Az ACO háromszintű vezető elem, szervezetében stratégiai, hadműveleti és harcászati szinten parancsnokságokkal, támogató elemekkel. Irányítása alá stacioner és telepíthető parancsnokságok, valamint összhaderőnemi és egyesített erők tartoznak.

Az ACO parancsnoka a szövetséges erők európai főparancsnoka (SACEUR³⁰), aki egyben betölti az Európában állomásozó amerikai erők parancsnoki posztját is. A stratégiai parancsnokot a Katonai Bizottság irányítja.

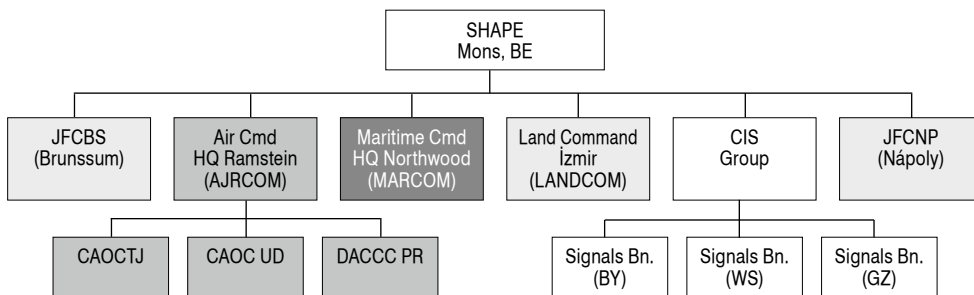

4. ábra A SHAPE szervezeti felépítése 2012 végén

Forrás: http://www.nato.int/cps/en/natolive/topics_52091.htm (Letöltés időpontja: 2015. 09. 23.)

Az összhaderőnemi parancsnokságok

A hadműveleti szint a két állandó JFC, amelyek a NATO történetében első alkalommal telepíthetőek hadszíntérre egy nagyobb méretű összhaderőnemi művelet vezetésére, egy év időtartamra. A JFCNP parancsnoka egyidejűleg betölti az Európában és az Afrikában állomásozó amerikai haditengerészeti erők parancsnoki posztját is.

A két JFC kiemelt feladatai: katonai műveletek tervezése és végrehajtása a béke és biztonság, a szövetség tagállamai területi sérthetlenségének megőrzése, valamint a tengerekhez és a kereskedelmi útvonalakhoz való szabad hozzájutás érdekében a szövetség felelősségi területén belül és azon kívül is.

A NATO-műveletek vezetését felosztották a két JFC között. Jelenleg a JFCBS vezetése alatt működik az afganisztáni Resolute Support művelet (2014 végéig ISAF), valamint az NRF 2015. és 2016. évi váltása. A JFCN vezeti a NATO koszovói műveleteit, az Afrikai Uniót támogató NATO-missziót, a Szarajevóban lévő NATO-parancsnokságot, valamint a Belgrádban és Szkopjében működő összekötő irodákat. A JFCN korábban több, már befe-

³⁰ Supreme Allied Commander Europe.

jezett NATO-műveletet vezetett (például a NATO Training Mission Iraq vagy a 2011-ben Líbiában végrehajtott Unified Protector).

A Szárazföldi Parancsnokság (LANDCOM³¹)

Miután megszüntették a haderőnemi parancsnokságok kettőzését, a racionalizálás eredményeként közvetlenül a SHAPE alárendeltségében 2012. december 1-jén megalakították a LANDCOM-ot Izmirben, a korábban itt települt déli légi-erő-parancsnokság bázisán. A szervezet 2014 decemberében érte el a teljes műveleti képességet. Feladatai szakértők biztosítása a szövetség szárazföldi erői készenlétének fenntartásához, a magasabbparancsnokságok részére kvalifikált szakemberek biztosítása tervezési feladatokhoz, a szárazföldi erők értékelése és minősítése, doktrínafejlesztés, kiképzés és gyakorlatok tervezése, valamint a szárazföldi erők interoperabilitásának a növelése. Szükség esetén – egy adott válságra reagálva – a LANDCOM képezi a telepítendő parancsnokság szárazföldi komponensét, vezeti a szárazföldi műveleteket és összehangolja a szárazföldi erők vezetési-irányítási rendszerét.

A Haditengerészeti Parancsnokság (MARCOM³²)

Nagy-Britanniában, a Londonhoz közeli Northwoodban állították fel 2012. december 1-jén, a korábban itt települt Haditengerészeti Komponensparancsnokság bázisán. A teljes műveleti képességet 2015-ben éri el. Feladatai a NATO valamennyi tengeri műveletének a tervezése és végrehajtása, a haditengerészeti erők folyamatos magas készenlétének és reagálóképességének a biztosítása a lehetséges tengeri műveletek érdekében. A MARCOM a feladatrendszeréből adódóan két folyamatban lévő NATO-műveletet is vezet. Az egyik az Operation Active Endeavour, amely az egyetlen 5. cikkely szerint folyó művelet a Mediterrán régióban a terrorizmus ellen, a másik az Operation Ocean Shield tengeri kalózkodás elleni művelet az Ádeni-öbölben.

A Légi Parancsnokság (AIRCOM³³)

A németországi Ramsteinben állították fel 2012. december 1-jén, a teljes műveleti képességet 2014 decemberében érte el. A szervezet legfontosabb feladata a szövetség felelősségi területén valamennyi légi, lég- és rakétavédelmi művelet tervezése és végrehajtása a NATO felelősségi területén belül és kívül békében, valamint válságok és konfliktusok esetén. Az AIRCOM további feladatai a légtérmenedzsment, a haderőfejlesztés, a gyakorlatok tervezése, a szabványosítás és az erők értékelése. Az AIRCOM alárendeltjeként végzi feladatát két harcászati szintű állandó többnemzeti légi műveleti központ (CAOC³⁴) a spanyolországi Torrejón és a németországi Uedem székhellyel, továbbá a Telepíthető Légi Vezetési és Irányítási Központ (DACCC³⁵) az olasz Poggio Renatico bázison. A CAOC-ok számának kettőre csökkenésével a nemzeteknél működő légi irányítóközpontok önállósága adott esetben fontos tényező lehet, ha a CAOC-ok valamelyikénél működési zavar lép fel.

³¹ Allied Land Command.

³² Allied Maritime Command.

³³ Allied Air Command.

³⁴ Combined Air Operations Centre.

³⁵ Deployable Air Command and Control Centre.

A Híradó- és Informatikai Rendszer (CIS³⁶) Csoport

A SHAPE közvetlen alárendeltségében tevékenykedő CIS-csoportot 2012-ben alakították meg, és szintén rendelkezik harcászati szintű alárendelt elemekkel, pontosabban három híradózászlóaljjal, melyek bázisai Wesel (Németország), Grazzanise (Olaszország) és Bydgoszcz (Lengyelország) településeken találhatóak. A zászlóaljak különböző telepíthető híradó- és informatikai modulokból tevődnek össze. A Bydgoszczban települő zászlóalj egyik modulját Székesfehérváron állították fel (DCM-század). A CIS-csoport fő feladata a telepíthető híradó- és informatikai támogatás biztosítása az ACO részére, kiemelten a műveletek és a gyakorlatok vonatkozásában.

A WALESI CSÚCS HATÁSA A KATONAI STRUKTÚRÁRA

A 2012-es chicagói NATO-csúcstalálkozó után úgy tűnt, hogy az afganisztáni műveletek befejezése és a NATO bővítése kerülnek a 2014-es walesi konferencia középpontjába, de a biztonsági környezetben beállt jelentős változások új prioritást állítottak fel. A legfontosabb téma természetesen az ukrán válság megoldása volt, de Afganisztán, a védelmi költségvetés, a fejlesztés és a NATO-bővítés is kulcsszerepet kapott. A csúcstalálkozón meghatározó döntések születtek a védelmi képességek fejlesztésére vonatkozóan.

A NATO már egy ideje törekszik a rendszeres átalakításokra, hogy a tagállamok védelme érdekében biztosítani tudja a megfelelő politikát, struktúrát és képességeket a változó biztonsági környezettel és a jövő biztonsági kihívásaival szemben. A szövetségnek azonban jelenleg minden eddiginél jobban szüksége van egy robusztus, modern, valamint szárazföldön, tengeren és levegőben ütőképes, magas készenléti fokon álló erőre, ezért kell bővíteni képességeit a jövőben is.³⁷

Az ukrán válságra adott válaszlépésként elfogadták a Készenléti Akciótervet (RAP³⁸), amely magában foglalja a megváltozott biztonsági helyzethez való adaptációhoz szükséges intézkedéseket, célja a szövetség keleti szárnyának és infrastruktúrájának a megerősítése.

A NATO tagállamainak védelmi miniszterei e kihívások és a rájuk adható lehetséges válaszok megvitatására találkoztak Brüsszelben, ahol a miniszterek döntöttek a tavaly szeptemberi walesi csúcstalálkozón elfogadott RAP megvalósításáról. A találkozó legfontosabb eredményeként 2016-tól a NATO gyorsreagálású képessége 48–72 órán belül bevethető elemmel bővül. Emellett szintén kiemelkedő jelentőségű, hogy a szövetség állandó infrastruktúra kiépítésébe kezd a keleti tagállamok területén.

A Készenléti Akcióterv

A RAP két fő elemből áll: a biztosítási intézkedésekből és az adaptációs intézkedésekből. Az előbbi célja elsősorban a katonai jelenlét és a védelmi képességek rövid távú fejlesztése, míg utóbbi a szövetség hosszú távú transzformációját foglalja magában.

³⁶ Communication and Information System.

³⁷ Goldfinger Klaudia – Törő Ágnes: A NATO walesi csúcstalálkozójának értékelése. http://uni-nke.hu/downloads/kutatas/folyoiratok/hadtudomanyi_szemle/szamok/2014/2014_4/2014_4_f_goldfinger_toro.pdf (Letöltés időpontja: 2015. 09. 25.)

³⁸ Readiness Action Plan.

A biztosítási intézkedések főbb elemei:

- a NATO négyről tizenhatra növelte a Baltikumban őrzőjáratoló vadászpilóta repülőgépek számát;
- a szövetség AWACS-támogatást biztosít a kelet-európai tagállamok számára;
- több hadihajót irányítanak át a Balti-, a Fekete- és a Földközi-tengerre;
- szárazföldi és repülőcsapatokat vezényelnek kiképzési és gyakorlatozási céllal a keleti szövetségesekhez;
- több mint kétszáz NATO- és önálló nemzeti hadgyakorlatot tartanak, zömét a keleti szövetségesek területén;
- kétoldalú szerződések keretében is sor kerül bizonyos erőknek a fenyegetett térségekbe történő telepítésére.

Az adaptációs intézkedések elemei:

- az NRF védelmi képességeinek a fejlesztése, a bevetethez szükséges reakcióidő csökkentése, a létszám hadosztály méretűre bővítése;
- az NRF kötelékén belül egy azonnali reagálású elem, a VJTF létrehozása;
- a szövetség tengeri erőinek bővítése további hadihajókkal;
- többnemzeti parancsnoki és irányítási központok (NFIU) létrehozása a kelet-közép-európai szövetségesek területén, melyek a nemzeti haderők és a NATO-csapatok közti együttműködést segítik;
- a Lengyelországban található Északkeleti Többnemzeti Hadtestparancsnokság (MNC-NE³⁹) szerepének erősítése a regionális képességek fejlesztésében;
- a kelet-közép-európai szövetségesek területén lévő repülőterek és kikötők, a környező infrastruktúra, a stratégiai és a harcászati szintű szállítási képességek fejlesztése, hogy szükség esetén gyorsan erősítést tudjanak eljuttatni oda;
- a kollektív védelmet és a válságkezelést központba állító további hadgyakorlatok tervezése és végrehajtása.

Az adaptációs intézkedések közül ki kell emelni a VJTF felállítását, amelyet megközelítőleg 4000 főre terveznek, és az elképzelések szerint 2–5 napon belül a világ bármely pontján képes elrettentő erőként fellépni.

A VJTF felállítása mellett a védelmi miniszterek döntöttek hat NFIU azonnali létrehozásáról is. Feladatuk az, hogy szükség esetén megkönnyítsék a NATO erőinek az adott országba történő telepítését, támogassák a kollektív védelmi tervezést, valamint koordinálják a többnemzeti képzéseket és hadgyakorlatokat. Az első hat ilyen központ Bulgária, Észtország, Lengyelország, Lettország, Litvánia és Románia területén létesül. A központok személyzetét részben a NATO, részben a befogadó állam adja, állományuk 40–50 fő lesz. Fontos, hogy ezek a központok állandó jelleggel jöjjenek létre, és a gyakorlati együttműködés előmozdításán túl a szövetség láthatóságának növelésével szimbolikus üzenettel is bírnak.

Az új típusú kihívások közül a kibertbiztonság terén történt jelentős előrelépés. A szövetségben felismerték, hogy egy kibertámadás napjainkban ugyanolyan károkat képes okozni, mint egy hagyományos katonai támadás, sőt intenzitása is elérte már azt a szintet, hogy képes veszélyeztetni az euroatlanti térség biztonságát és stabilitását. Egy ilyen jellegű támadás a szövetség irányába akár kollektív válaszhoz is vezethet, illetve a nemzetközi jog alkalmazható a kibertérben is. A probléma összetettségét mutatja, hogy az erről a területről

³⁹ Multinational Corps Northeast.

érkező fenyegetések túlnőnek a szövetség határain, ezért a NATO szorosabb együttműködésbe kezdett az EU-val, az ENSZ-szel és más nemzetközi szervezetekkel is.⁴⁰

A fenti döntések természetesen Magyarországra is hatással vannak. A VJTF létrehozásához hazánk is csatlakozott, a felajánlott képességek alkalmazása kidolgozás alatt áll. A már jóváhagyott tervben szereplő, előzőleg felsorolt hat ország mellett Magyarország és Szlovákia is jelezte igényét NFIU telepítésére. Döntés még nem született, de a parancsnoksági elemek telepítése a szövetség keleti határára komoly szándék, ezért nem lehet kérdés az igény jogossága.

ÖSSZEGZÉS, KÖVETKEZTETÉSEK

A szövetség katonai struktúrájának átalakítására meghozott döntések indoklásában megfogalmazott célokkal teljes egészében azonosulni lehet.

Az új rendszer kialakításakor az egyes tagországok érdekérvényesítő képessége is szerepet játszott. A korábban már valamilyen szintű vezetési elemnek otthont adó országok nem szívesen mondtak volna le erről a szerepről. Így kapott a Légierő Komponensparancsnokság helyett Szárazföldi Parancsnokságot Izmir és Szárazföldi Komponensparancsnokság helyett CAOC-ot Spanyolország.

Az átalakítás hatásai Magyarországot is érintik, a törzskari elemek csökkentésével a Magyarország által feltölthető beosztások száma is csökkent, köztük több tábornoki kulcsbeosztás (flag post). A beosztások csökkenéséhez hozzájárult a tagországok számának bővülése is, hiszen az újonnan csatlakozók is jogosan igényelnek vezető beosztásokat.

Magyarország a NATO integrált légvédelmi rendszere részeként továbbra is felelős a NATO és így a magyar légtér szuverenitásának a megőrzéséért, légtérvédelmének és légtérelőrzésének a biztosításáért. Az új struktúrában a magyar légvédelem és légtérelőrzés a Poggio Renaticóban lévő CAOC helyett a Torrejónban működő CAOC irányítása alatt tevékenykedik.

A szövetség a fennállásának több mint 65 éve alatt számtalanszor bizonyította, hogy képes az adott kor kihívásainak megfelelően alakítani szervezetét. Megemlítendő azonban, hogy a keleti bővítés kezdete óta már több mint 15 év telt el, és a keleti régióban jelentős parancsnoksági elemet még nem hoztak létre. Jelenleg a lengyelországi Szczecinben települt, a reagáló erők kötelékébe tartozó MNC-NE a legmagasabb szintű parancsnokság, bár különböző többnemzeti szervezetek⁴¹ is működnek a kelet-közép-európai térségben.

A szövetség keleti határai mentén kialakult ukrán válság súlyos hatást gyakorol a tagállamokra. Úgy tűnik, hogy a részes nemzetek vezetői megértették a kollektív védelem újból előtérbe került jelentőségét, ezért fontos döntéseket hoztak a walesi csúcstalálkozón. Fontos elem, hogy a találkozón részletesen foglalkoztak a Washingtoni Egyezmény 3. cikke kérdésével, kiemelve, hogy a szövetség védelmi képességét a tagállamok erejének összessége biztosítja, ezért annak fejlesztése valamennyi nemzet kötelessége. Az elvi döntések hatékonyságát természetesen a gyakorlati megvalósítások tudják csak igazolni.

⁴⁰ Mukics Gergely: A NATO védelmi minisztereinek brüsszeli találkozója. <http://biztonsagpolitika.hu/nato-netto/a-nato-vedelmi-minisztereinek-brusszeli-talalkozoja> (Letöltés időpontja: 2015. 09. 24.)

⁴¹ A NATO kiválósági központok nem részei a parancsnoki struktúrának, finanszírozásukat a részes nemzetek végzik. A Magyarországon települt Nehéz Légiszállító Ezred (HAW) nem NATO-szervezet, de többségében tagállamok alapították.

A 21. század új kihívásaihoz, a hagyományos haderőkkel vívott hadműveletektől számottevően eltérő új feladatok ellátásához és a szövetség céljainak eléréséhez rugalmas, hatékony és racionalizált szervezeti struktúra, jól felkészített, gyorsan telepíthető erő szükséges. Ezért a NATO nemcsak eszközeinek, hanem vezetési struktúrájának folyamatos fejlesztésével, modernizálásával képes megfelelni e kritériumoknak.

FELHASZNÁLT IRODALOM

- A NATO eredete és története, általános összefoglaló. http://biztpol.corvinusembassy.com/?module=corvinak&module_id=4&cid=58
- Allied Command Structures in the New NATO. National Defense University Institute for National Strategic Studies Fort McNair Washington. <http://www.dtic.mil/dtic/tr/fulltext/u2/a422953.pdf>
- Goldfinger Klaudia – Törő Ágnes: *A NATO walesi csúcstalálkozójának értékelése*. http://uni-nke.hu/downloads/kutatas/folyoiratok/hadtudomanyi_szemle/szamok/2014/2014_4/2014_4_f_goldfinger_toro.pdf
- <http://www.nato.int>
- Justh Krisztina – Nagy Dóra: *A NATO Műveleti Stratégiai Parancsnoksága: Allied Command Operations*. http://old.biztonsagpolitika.hu/?id=16&aid=1014&title=A_NATO_M%C5%B1veleti_Strat%C3%A9giai_Parancsnoks%C3%A1ga:_Allied_Command_Operations
- Karock, Ulrich: *NATO after the Wales Summit: Back to collective defence*. [http://www.europarl.europa.eu/RegData/etudes/BRIE/2014/536430/EXPO_BRI\(2014\)536430_EN.pdf](http://www.europarl.europa.eu/RegData/etudes/BRIE/2014/536430/EXPO_BRI(2014)536430_EN.pdf)
- Márton Balázs: *Az oroszokkal flörtöl az „új” NATO*. http://kitekinto.hu/europa/2010/11/22/az_orszokkal_flortol_az_uj_nato/#.VgK5wsvtlBc
- Mukics Gergely: *A NATO védelmi minisztereinek brüsszeli találkozója*. <http://biztonsagpolitika.hu/nato-netto/a-nato-vedelmi-minisztereinek-brusszeli-talalkozoja>
- Pedlow, Gregory W.: *The Evolution of NATO's Command Structure, 1951–2009*. <http://www.aco.nato.int/resources/21/evolution%20of%20nato%20cmd%20structure%201951-2009.pdf>
- Szijj Dóra: *A NATO Transzformációs Parancsnoksága – Allied Command Transformation*. <http://old.biztonsagpolitika.hu/?id=16&aid=1115&title=a-nato-transzformacios-parancsnoksaga-allied-command-transformation>
- Tálas Péter – Molnár Ferenc: *NATO-csúcstalálkozók Washingtontól Rigáig*. ZMNE SVKI, Elemzések. 2006/6. http://webcache.googleusercontent.com/search?q=cache:dGnFj1QwDTYJ:netk.uni-nke.hu/uploads/media_items/svkk-elemzesek-2006-6-nato-csucstalalkozok-washingtontol-rigaig-talas-molnar.original.pdf+&cd=1&hl=hu&ct=clnk&gl=hu